

LOOK TOSCANA

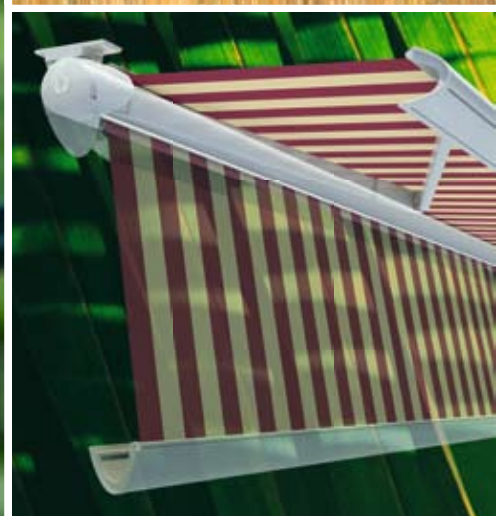

*„... mit
schönsten
Grüßen aus
Italien!“*



*Das Leben
einfach genießen!*

Lewens
MARKISEN



Urlaubsfeeling inklusive

Den Sommer ganz entspannt genießen und sich wie im Italien-Urlaub fühlen. Die elegante TOSCANA zaubert Urlaubslicht und -stimmung auf Ihre Terrasse. Mediterranes Flair in Bestform und mit überlegener Technik.

Die TOSCANA zeichnet sich durch ihr elegantes Design und ihre vielen ausgefeilten technischen Details aus.

Mit einer maximalen Breite von 550 cm und einem maximalen Ausfall von 300 cm ist die TOSCANA eine ideale Markise für Terrassen und Balkone.

Mit einem unserer vielen Markisentücher und unserer großen Auswahl an Gestellfarben verleihen Sie Ihrem Balkon oder Ihrer Terrasse südliche Atmosphäre.



Der Neigungsbereich

Durch die spezielle Bauweise der TOSCANA kann während der Montage bei Motorantrieb und Deckenbefestigung einmalig ein Neigungswinkel von bis zu 80° und bei Getriebeantrieb bis zu max. 55° eingestellt werden.

Die ideale Lösung, wenn Sicht- und Sonnenschutz erwünscht sind.

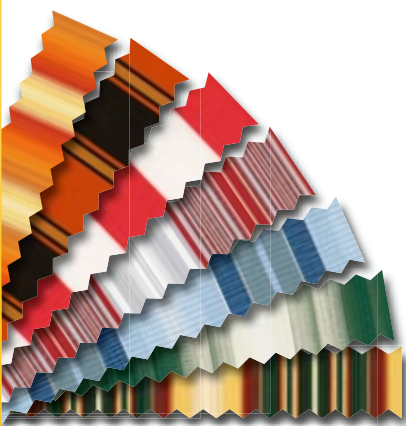

VOLLKASSETTE

Die 13 cm hohe **Kassette** schützt das Tuch rundum und bietet auch bei Montage an Decke, Dachvorsprung und Balkon einen harmonischen Anblick. Gelenkarme mit extrem hoher Federspannung sorgen für straffen Tuchsitz. In den **Arm-Mittelgelenken** verhindert eine Kunststoffummantelung Verschmutzung und Korrosion der Doppelseile und erhöht deren Lebensdauer.

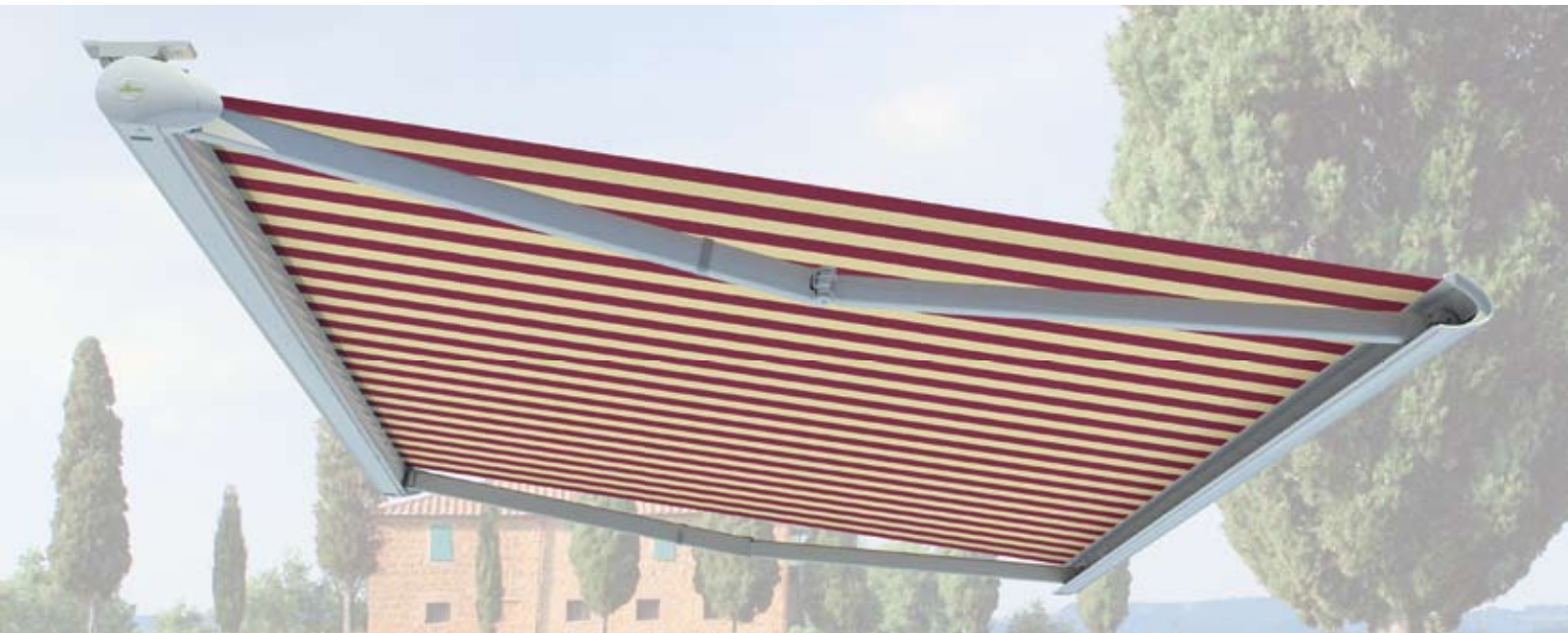

Technik-Details

- Die TOSCANA wird über zwei außen liegende **Konsolen** an Wand oder Decke befestigt. Die Anbringung der Konsolen ist variabel, da sie seitlich verschoben werden können (s. Abb.). Hierdurch wird die Montage einfacher.
- Die **Tuchabdeckschale** sorgt für eine elegante Abdeckung der Tuchwelle.



Optionen

- Stützbeine**
Für noch mehr Stabilität können Sie Ihre TOSCANA optional mit Stützbeinen ausstatten.
- Sonnen- und Windwächter**
und
- Funkfernbedienung**
schaffen noch mehr Komfort.



TECHNIK



Zertifizierung



TÜV-geprüfte
Sicherheit
(bis 500 cm Breite
x 300 cm Ausfall)



Qualität und Technik
nach CE-Norm

EN 13561



hergestellt
und montiert
in Deutschland

Garantien



5 Jahre Garantie
auf alle Lewens-
System-Bauteile



LIFE-Garantie
LEWENS-Markisen
stehen für:

L.EBENSFREUDE
I.NTELLIGENZ
F.REIHEIT
E.NTSPANNUNG

Technische Merkmale

TYP	TOSCANA (VOLLKASSETTE)
Breite 1-teilig	max. 550 cm
Ausfalltiefen (mögl. Armlängen)	150 / 200 / 250 / 300 cm Sonder-Armlängen möglich (Mehrpreis)

Zentimetergenaue Anfertigung in allen Zwischenbreiten!

Antrieb	Motorantrieb (Elektromotor), Kurbelantrieb Schneckengetriebe auf Wunsch möglich (Minderpreis)
Lieferumfang, Befestigung	– inkl. Wand- / Deckenkonsolen für Beton B25 C20/25 (für Dübel: FAZ II M12) – WICHTIG: Bitte geben Sie bei der Bestellung an, ob es sich um eine Wand- oder Decken- montage handelt.
Gestellfarben	– 16 RAL-Farben und 5 Strukturlacke zur Wahl (Farbtafel siehe LEWENS-Preisliste) – silber natur: E6 / EV 1 Eloxal; Detailelemente silber RAL 9006 (Minderpreis) – Sonder-RAL (Mehrpreis) – Sonderfarben und Effektlacke auf Anfrage
Markisen- tücher	– aus unserer LEWENS-Kollektion – Marken-Acryl , spinndüsengefärbt, ultrafarbecht – Qualitätsnähgarn
Volant	– standardmäßig ohne Volant – Volant möglich (Mehrpreis)
Zusatz- Ausstattung	– Sonnen- und Windwächter – Funkfernbedienung / Elektromotor mit integrierter Funksteuerung – Stützbeine

Montage

Wand

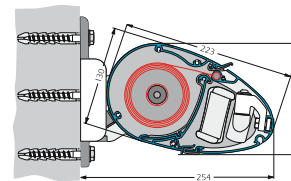

Decke

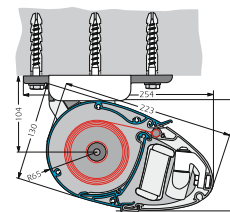

Dachsparren

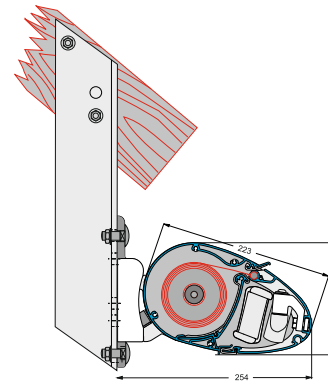

Lewens
MARKISEN

Ihr Fachhändler berät Sie gern:

Das Leben
einfach genießen!

www.lewens-markisen.de